



# Unicla 120 系列汽車空調壓縮機

適用於小型發動機轎車或小型車艙空調



單件壳体

高強度離合器

同組可互換後蓋

R134a 注入閥

防塵蓋(可選擇)

高壓泄氣閥(可選擇)

回油口(可選擇)

頂出或尾出O型圈喉端口

可用 PAG 油或 POE 油

## 產品介紹

Unicla 120 系列壓縮機適合用於小型轎車或小型車艙上，亦可用於供率 3-4kW 系統上。UPF120 型號是採用 R404a 冷媒適用於冷凍車系統。120 系列是 Unicla 著名的十汽缸活塞式斜板系統壓縮機，寧靜，順暢及在不同發動機轉數下能發出強勁功率，可順時針或逆時針轉動，壓縮機可選擇帶有服務閥，頂部及底部油塞或高壓泄氣閥，外殼是完整一件鑄造加上特別設計尾蓋及油封令壓縮機絕少漏油。

## 三款特別設計的 120 系列種類

**UP120** R134a 冷媒 - 標準四點耳朵型

**UX120** R134a 冷媒 - 直接螺絲穿掛型

**UPF120** R404a 冷媒 - 標準四點耳朵型

## 安裝

UP120 及 UPF120 適合安裝於兩點水平距離為 73mm 安裝固碼，這設計尺寸能代替市場上大部份其它牌子流行壓縮機。UX120 型號是直接螺絲穿掛型，側面兩點安裝距離為 78mm，兩者都是用 R134a 冷媒運作。而 UPF120 型號是用 R404a 冷媒運作，內部組件是加強耐力版因需承受壓力比 R134a 冷媒高，POE 潤滑油及回油口為標準裝置。

## 離合器

有不同尺寸的 AA 槽、B 槽及多槽皮帶輪可供選擇，而電壓亦有 12V 及 24V 選擇及可加防塵蓋，圖上的壓縮機為 UP120 型號，其裝置為 AA 槽、12V 電壓離合器及頂出 O 型管接口，另加服務閥及回油口塞子。

## 喉管接口

O 型喉管接口可選擇頂出或後出，Unicla 亦按特別應用系統而設計出一系列墊型及法蘭配置以供選擇。

## 服務閥

壓縮機後蓋上的低壓及高壓服務閥為可選擇配置，當不需要時能容易移走，而在壳体上已另設兩點可供低壓閥因應系統設計而轉換安裝。

## 回油口

回油口及接头亦是 UPF120 型號標準配置，但此配置為可選擇性安裝於 UP/UX120 型號，接头非常容易安裝在注油口塞子上或低壓服務端口，Unicla 過濾器塞子(42203-000160)能配合用於本公司特別設計的油分离器(35401-000010)上。

## Unicla 汽車空調壓縮機種類

A 組 - 細容量型號由 45cc 至 170cc B 組 - 大容量型號由 200cc 至 600cc

C 組 - 跟 B 組相同但設有保護裝置 D 組 - 為車廠原裝配置或特別應用系統設計



# Unicla 120 系列汽车空调压缩机

## 120系列技术规格

Unicla压缩机120系列後盖及喉管接口选择

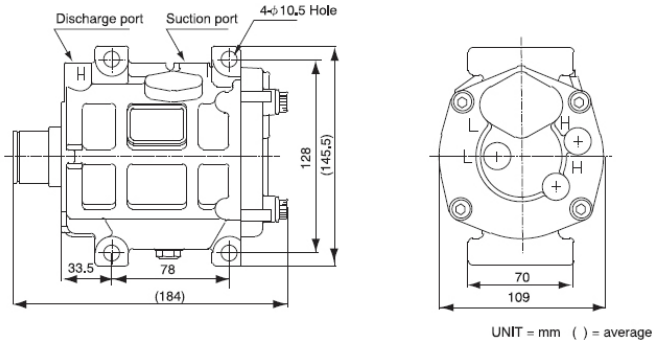
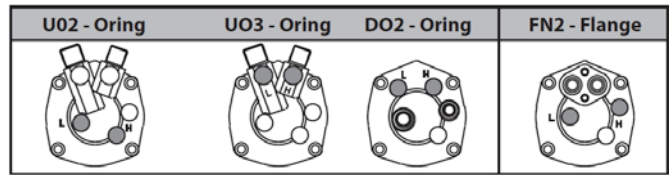

**UX120 後出喉管口 (侧视及後视)**

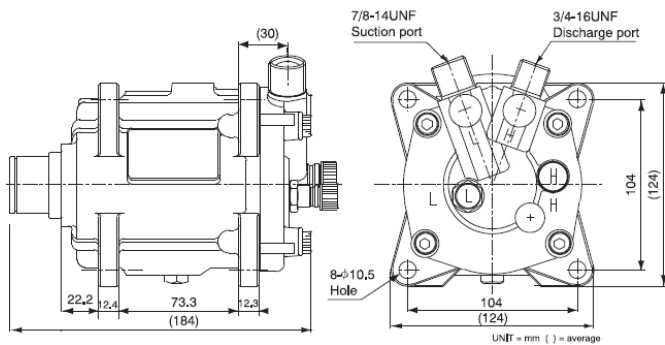

**UP120 顶出喉管口(侧视及後视)  
安装尺寸同样适用於UPF120**

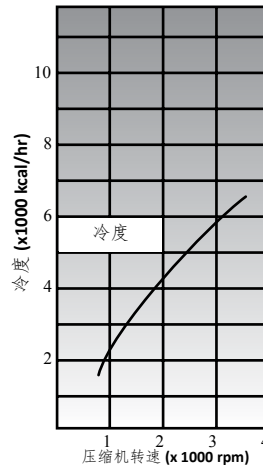

操作情况

低压	1.86kg·cm <sup>2</sup> G
高压	15.5kg/cm <sup>2</sup> G
超热度	10°C
过冷度	5°C

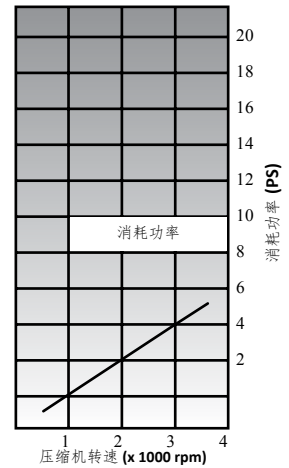

规格

型号	UP/UX120
排量	119cc/rev.
汽缸数量	10
最高瞬时转速	7000 rpm
冷冻油	Unidap 7 (PAG)
初次注油量	160cc

**UP120 系列性能数据 (用於R134a冷媒)**

## 120系列压缩机离合器选择 - 皮带轮尺寸(mm)及电压

类型	119	120	125	130	132	12V	24V
A 槽			•			•	•
AA 槽			•		•	•	•
B 槽							•
BB 槽				•		•	
4 槽			•			•	
5 槽	•					•	
6 槽		•	•			•	
8 槽	•					•	•

如需要詳細资料有关将压缩机安装至較大的空调系統内、量度熱計量、压力負荷及計算額外所需注入的冷冻油等，請浏览我們公司网站，內里可找到相关專家建议资料。



尤里克拉国际有限公司  
香港新界葵涌葵昌路8号万泰中心12楼1209-1210室  
电话 (852) 2422 0180 传真(852) 2422 0680  
电邮: sales@unicla.hk 公司网站: www.unicla.hk

经销商